

MANUFACTURE D'ARMES AUTOMATIQUES

35, Allées Marées - BAYONNE

Le Pistolet "MAB"

FABRICATION FRANÇAISE



NOTICE EXPLICATIVE

pour

le **démontage**, le **remontage**, le **nettoyage**
de notre pistolet

D. POLICE - C. AUTO
et **C.D.**

DÉMONTAGE DE



1. Saisir l'arme dans la main gauche, la crosse renversée. Saisir avec la main droite le bouchon moleté de fermeture. Dans cette position, appuyer sur le bouchon avec les doigts de la main droite et tourner le bouchon en sens inverse des aiguilles d'une montre pour dégager les deux ergots de leur logement, le ressort récupérateur pousse vers l'extérieur le bouchon libéré.

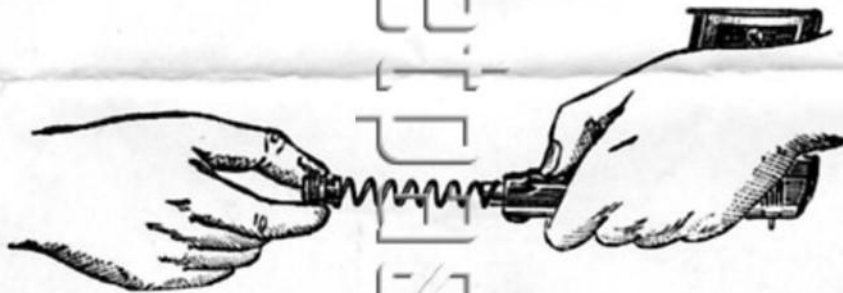

2. Après les opérations de la fig. 1, le bouchon de fermeture est vivement poussé en avant par le ressort récupérateur. On enlève complètement ce dernier en le tournant dans le sens des spires.

Pour enlever la glissière



3. Prendre l'arme dans la main droite en appuyant sur la détente et la sûreté arrière. Avec la main gauche ramener la glissière vers l'arrière pour placer la sûreté facultative dans le cran antérieur de la GLISSIERE.

LA GLISSIÈRE



4. Saisir l'arme dans la main gauche et avec la main droite faire tourner le canon d'un demi-tour en-dedans.

5. Saisir l'arme dans la main droite. Appuyer sur la sûreté arrière afin que la sûreté dégage la gâchette (Voir figure ci-dessous). Appuyer sur la détente pour la désarmer. Appuyer avec le pouce gauche sur le bouton de dé-gagement du chargeur. Celui-ci tombe de son poids. Tirer en avant la glissière qui quitte la carcasse.



1. Bec de la sûreté arrière
2. Gâchette libérée
3. Bouton de dé-gagement du chargeur.

6. Bien graisser l'intérieur du canon avec de l'huile fluide, l'intérieur du canon doit être toujours en parfait état de PROPRETE et BIEN GRAISSE.

99 % des enrayages d'armes de BONNE FABRICATION sont le fait du canon rouillé. Dans ce cas, la douille de la cartouche tirée s'extrait mal, la deuxième ne pouvant entrer librement dans la chambre, le PISTOLET EST ENRAYE PAR MANQUE D'ENTRETIEN.

REMONTAGE DE



Placer le canon dans la glissière, les tenons vers le haut : la mortaise de l'extracteur apparente en dessous.

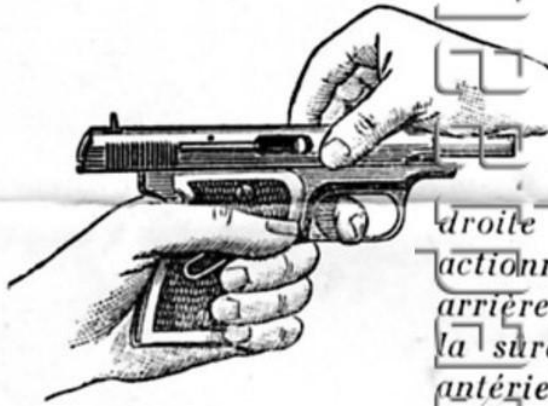

Pousser la glissière vers l'arrière avec la main droite en serrant la crosse et en actionnant la détente et la sûreté arrière. Avec la main gauche placer la sûreté facultative dans son cran antérieur.

Tourner le canon d'un demi-tour en dehors.



Appuyer sur la sûreté et abaisser la sûreté facultative. La glissière prendra sa position normale.

LA GLISSIÈRE

Replacer le ressort et le bouchon de fermeture.



Introduire le ressort en le tournant dans le sens des spires.

IMPORTANT : le plus petit diamètre du ressort doit être monté sur le canon, l'extrémité qui va dans le bouchon a une spirale terminale d'un diamètre plus grand.



Le pistolet renversé tenu dans la main gauche, présenter le bouchon selon croquis ci-contre. Tourner vers l'extérieur le bouchon moleté jusqu'au moment où la pièce d'arrêt entre dans son encoche.



...Et le pistolet est complètement remonté.

DÉMONTAGE DU MÉCANISME

1. Enlever les plaquettes

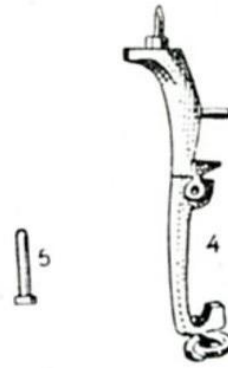

2. Pousser à gauche L'UNIQUE GOUPILLE, avoir soin d'appuyer légèrement avec le pouce sur LA PIECE ARRIERE DE SURETE et LA GOUPILLE s'enlève sans effort, LA PIECE DE SURETE quitte la carcasse suivie du RESSORT.

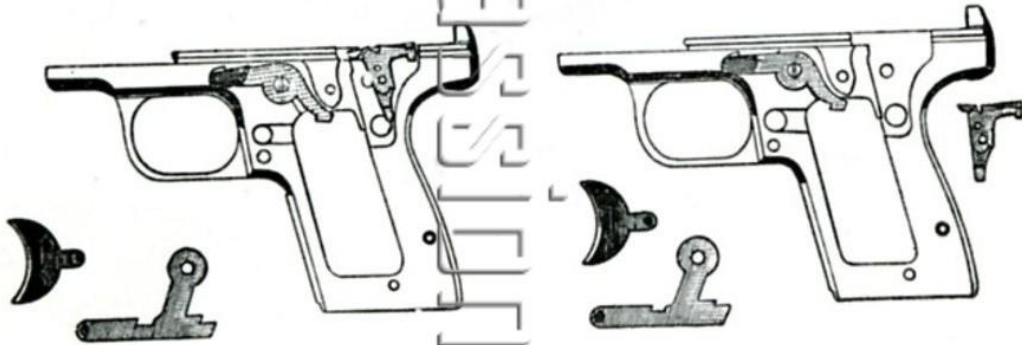

3. LA BIELLE reliée à la DETENTE se soulève et cette dernière quitte son logement.

4. Tirer à soi LA GACHETTE

5. Dévisser LA VIS DE LA SURETE FACULTATIVE.

REMONTAGE DU MÉCANISME

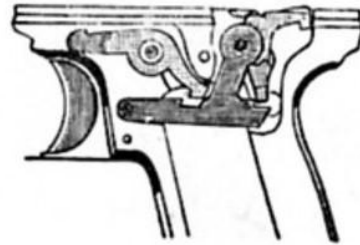

1. Mettre la gâchette en place.
2. Mettre en place la détente et la bielle.

3. Le ressort 6, en ayant soin de mettre la longue branche dans le petit cran de la gâchette A; la deuxième se place d'elle-même sur le méplat de la bielle et le pied du ressort dans l'arrêt B.

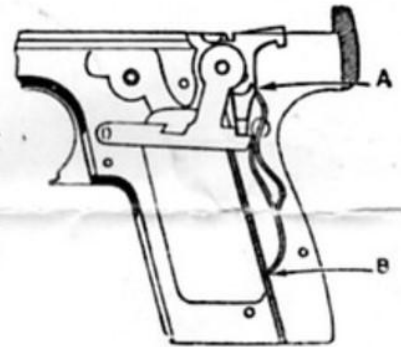

Pièces détachées

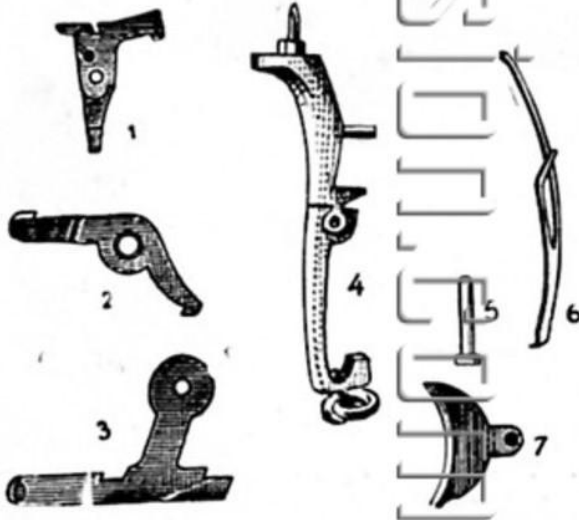

1. Gâchette.
2. Sûreté facultative.
3. Bielle.
4. Sûreté arrière et prolongement.
5. Goupille de démontage.
6. Ressort du mécanisme.
7. Détente.

FONCTIONNEMENT

1. *Approvisionner le chargeur*



2. *Introduire le chargeur.*

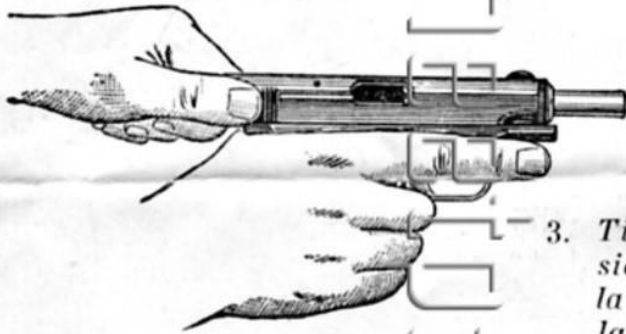
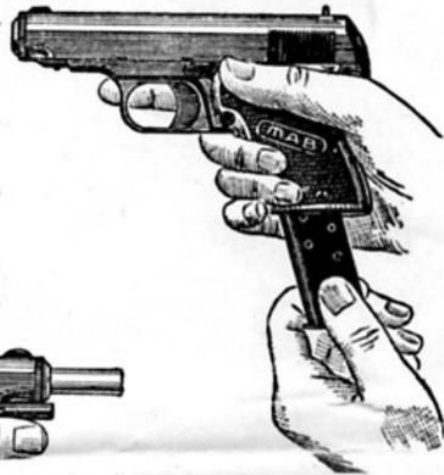

3. *Tirer fortement la glissière en appuyant sur la sûreté arrière et laisser aller vivement.*

DÉSARMEMENT



Enlever le chargeur en appuyant sur le bouton d'arrêt du chargeur.

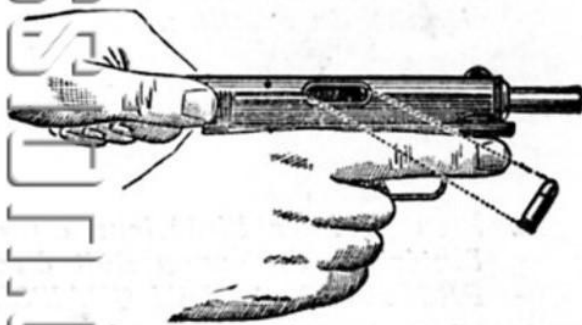

Tirer fortement la glissière en appuyant sur la sûreté arrière et la cartouche restée dans le canon est éjectée.